



## **Modello Simple - Cod. VCVS165 -**

Centrale di estrazione estremamente compatta e silenziosa per il rinnovo aria ambiente in abitazioni per impianti di ventilazione meccanica controllata a semplice flusso individuale dove l'immissione è ottenuta tramite bocchette preventivamente installate su infissi o a parete negli ambienti nobili. Progettato per rispondere ad ogni configurazione dell'unità abitativa e per funzionare in ogni posizione di installazione. Costruita in polipropilene con motoventilatore a rotore esterno in acciaio zincato d. 160 a due velocità montato su cuscinetti a sfera lubrificati a vita e dotato di protezione termica. Questo modello consente 4 attacchi smontabili di diametro D. 80 per i sanitari ed uno di diametro D. 125 per la cucina dotati di regolatori di portata riconfigurabili (per i sanitari) per 15 o 30 mc/h; l'attacco per l'espulsione aria esausta è di diametro D. 125. E' inoltre possibile configurare anche la calibrazione della portata estrazione cucina mediante un cursore di regolazione. Tutti gli innesti possono essere fissati senza l'ausilio di collari con le tubazioni flessibili a servizio degli ambienti. L'AIR16 è inoltre dotato di una pratica maniglia per la movimentazione, di due tappi (in caso di non utilizzo) sui raccordi dei sanitari e di un interruttore remoto per azionare la portata supplementare (seconda velocità da utilizzare per tempi limitati) dell'estrazione cucina. Il sistema di ventilazione meccanica deve funzionare 24/24.

### Opzioni

Telecomando per doppia velocità bocchetta cucina

*Manuale completo per l'installazione - Vedere Sito internet -*

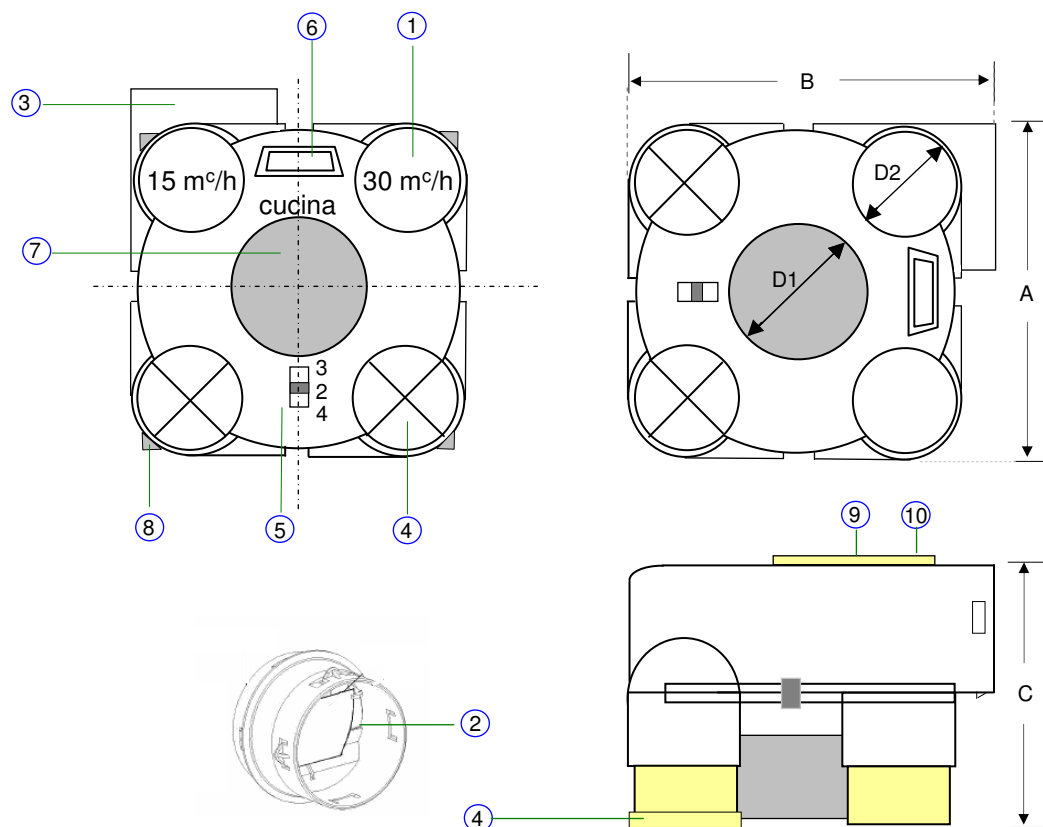

#### LEGENDA

1	Ingresso per estrazione dai sanitari
2	Regolatore di portata integrato 15/30 mc/h
3	Espulsione aria esausta in esterno
4	Tappo per ingressi non utilizzati
5	Regolazione portata estrazione cucina
6	Maniglia per trasporto
7	Ingresso per estrazione da cucina
8	Staffa di ancoraggio a soffitta
9	Presenza Alimentazione 220 V
10	Morsetto per regolatore di Velocità

\*Pressione sonora ad 1,5 m sotto la metà unità ventilante

\*\* Altezza unità abitativa 2,7 m con 0,5 ricambi/ora

Caratteristiche tecniche	SIMPLE VCVS165	
Portata nominale max	m <sup>3</sup> /h	165
Tensione/fase/frequenza	V/N/Hz	230/1/50
Potenza assorbita (max)	W	30
Corrente nominale (max)	A	0.2
Pressione sonora *	dBA	37
Diametro attacchi aria "D1"	mm	125
Diametro attacchi aria "D2"	mm	80
Dimensione "A"	mm	265
Dimensione "B"	mm	300
Dimensione "C"	mm	250
Peso	Kg	2.2
Bocchette estrazione max	n°	5
Superficie max servibile**	m <sup>2</sup>	120



Regolazione portata integrato all'ingresso



Motore EC centrifughi bilanciati staticamente e dinamicamente



Regolatore di portata



Scheda Elettronica di gestione



Maniglia per il trasporto macchina



Telecomando opzionale per la regolazione della doppia velocità



Interruttore per la regolazione della doppia velocità